











SOMMAIRE

	CONSIGNES DE SECURITE	2
	MISE A LA TERRE	5
	DÉBALLAGE DU FOUR	5
	INSTALLATION DE L'APPAREIL	6
	POUR LA PREMIERE UTILISATION	7
	GUIDE DES USTENSILES	7
	DESCRIPTION DE L'APPAREIL	8
	Description générale du four	8
	Informations concernant la grille métallique.....	9
	Description de l'écran d'affichage	9
	Description du panneau de commandes	10
	CARACTERISTIQUES TECHNIQUES	10
	UTILISATION	11
	1) Régler l'horloge	11
	2) La fonction micro-ondes basique	11
	3) La fonction micro-ondes	11
	A) Cuisson rapide (puissance 100%)	11
	B) Sélection de la puissance	12
	4) La fonction Grill simple	12
	6) La fonction Grill combinée.....	13
	7) Programmes de cuisson automatique	13
	8) La fonction Décongélation automatique	14
	9) Cuisson en plusieurs étapes	15
	10) Cuisson en différé	16
	11) Verrouillage sécurité enfants	16
	A) Verrouillage	16
	B) Déverrouillage	16
	13) Informations utiles complémentaires	17
	NETTOYAGE & ENTRETIEN	18
	GUIDE DE DEPANNAGE	19

Vous venez d'acquérir un produit de la marque **Essentiel b** et nous vous en remercions. Nous apportons un soin tout particulier à ses produits au niveau de leur design, de leur ergonomie et de leur simplicité d'usage. Nous espérons que ce produit vous donnera entière satisfaction.



CONSIGNES DE SECURITE

LISEZ ATTENTIVEMENT CES INSTRUCTIONS AVANT D'UTILISER L'APPAREIL ET CONSERVEZ-LES POUR POUVOIR LES CONSULTER ULTERIEUREMENT.

Avertissement : afin d'éviter tout risque d'incendie, d'électrocution ou de blessure, veuillez à toujours suivre les principales consignes de sécurité suivantes quand vous utilisez un appareil électrique.

1. Cet appareil est exclusivement destiné à un usage domestique. Tout autre usage (professionnel) est exclu.

2. Avant de brancher votre appareil, assurez-vous que la tension électrique de votre domicile correspond à celle indiquée sur la plaque signalétique de l'appareil.

3. Branchez toujours votre appareil sur une prise reliée à la terre.

4. Cet appareil n'est pas prévu pour être utilisé par des personnes (y compris les enfants) dont les capacités physiques, sensorielles ou mentales sont réduites, ou des personnes dénuées d'expérience ou de connaissance, sauf si elles ont pu bénéficier, par l'intermédiaire d'une personne responsable de leur sécurité, d'une surveillance ou d'instructions préalables concernant l'utilisation de l'appareil. Il convient de surveiller les enfants pour s'assurer qu'ils ne jouent pas avec l'appareil.

5. Ne laissez pas l'appareil sans surveillance lorsqu'il est branché.

Débranchez l'appareil de la prise secteur lorsque vous n'utilisez pas l'appareil ou quand vous le nettoyez.

6. Si le cordon d'alimentation est endommagé, il doit être remplacé par votre revendeur, son service après-vente ou une personne de qualification similaire afin d'éviter

tout danger.

7. Avant chaque utilisation, vérifiez le bon état général de l'appareil.

N'utilisez pas le four micro-ondes :

- *Si la porte est mal fermée ou endommagée*
- *Si les charnières de la porte sont endommagées*
- *Si les joints et surfaces d'étanchéité sont endommagés*
- *Si la vitre du four est endommagée*
- *En cas d'arcs électriques fréquents à l'intérieur du four alors même qu'il n'y a pas d'objet métallique à l'intérieur.*

Afin de prévenir tout danger, il est impératif, en cas de problème, de s'adresser au service après-vente de votre revendeur, ou à un électricien qualifié et agréé pour ce type de réparation.

8. N'immergez pas l'appareil, le câble d'alimentation ou la fiche dans l'eau ou tout autre liquide.

9. Ne mettez pas d'eau dans les bouches de ventilation situées sur l'appareil.

10. Ne versez jamais d'eau dans le four ou tout autre liquide susceptible d'endommager le four, en particulier le moteur d'entraînement du plateau en verre.

11. Ne manipulez pas l'appareil ni la prise avec les mains mouillées.

12. Ne laissez pas pendre le câble

d'alimentation sur le rebord d'une table ou d'un plan de travail, et évitez qu'il n'entre en contact avec des surfaces chaudes.

13. La prise d'alimentation doit impérativement être facile d'accès même après encastrement de l'appareil.

14. Lorsque vous débranchez le câble, tirez-le toujours au niveau de la fiche, ne tirez pas sur le câble lui-même.

15. Si une rallonge électrique est utilisée, elle doit être avec prise de terre incorporée et doit supporter la puissance de l'appareil. Prendre toutes les dispositions afin que

personne ne s'entrave dedans.

16. Gardez cet appareil à l'intérieur et dans un endroit sec. Ne le mettez pas près de l'eau, de l'évier de la cuisine, dans une cave humide ou à proximité d'une piscine.

17. N'utilisez que les accessoires fournis et recommandés par votre revendeur.

18. Cet appareil n'est pas destiné à être mis en fonctionnement au moyen d'une minuterie extérieure ou par un système de commande à distance séparé.

NE JAMAIS OUVRIR LE CAPOT

Précautions particulières

Attention : N'utilisez jamais le four si la porte ou les joints de la porte sont endommagés. Faites-les réparer par une personne qualifiée avant de réutiliser le four.

Attention : Seule une personne compétente est habilitée à effectuer les opérations de maintenance ou de réparation impliquant le retrait de la plaque en mica (sortie d'ondes).

Attention : Ne faites jamais chauffer les liquides et autres aliments dans des récipients fermés car ils pourraient exploser. **Pensez à remuer les aliments en cours de cuisson et toujours en fin de cuisson.**

- Ne cherchez pas à faire fonctionner le four lorsque sa porte est ouverte. Il est essentiel de ne pas annuler ou apporter des modifications aux dispositifs de verrouillage.
- Ne mettez aucun objet entre la façade du four et la porte, évitez la formation de dépôt de salissure, d'aliments ou de produits de nettoyage sur les surfaces d'étanchéité de la fermeture.
- Avant l'utilisation, vérifiez que les ustensiles sont appropriés pour un usage au four à micro-ondes (voir paragraphe « Guide des ustensiles »).
- **Utilisez toujours le plateau en verre et l'anneau du plateau tournant pendant la cuisson.** Manipulez le plateau avec précaution pour éviter de le casser. **Ne faites pas fonctionner le four sans plateau tournant ou si le plateau est fêlé ou cassé.** Contactez votre magasin revendeur.
- Le plateau tournant tourne dans les deux sens : ceci est normal.
- Veillez à bien centrer le plat au milieu du plateau en verre pour éviter que le plat ne vienne cogner contre les parois ou la porte.
- Percez avec une fourchette la pelure des pommes de terre, pommes ou tout autre fruit ou légume recouvert d'une pelure, avant de les cuire.
- **Ne faites pas chauffer d'œufs avec leur coquille ni d'œufs durs dans un four à**

micro-ondes parce qu'ils risquent d'éclater même après la fin de la cuisson.

- *Ne faites pas de friture dans votre four.*
- *Ne pas chauffer dans le four, des liquides corrosifs ou produits chimiques.*
- *Ne pas laisser trop longtemps de petites portions de nourriture nécessitant peu de temps de cuisson, elles seront soit trop cuites, soit brûlées.*
- *N'utilisez pas le four quand celui-ci est sale ou en présence d'eau de condensation sur les parois. Essuyez et laissez sécher avant utilisation.*

Risques d'incendie :

- *Ne faites pas cuire un aliment dans une serviette, même si cela vous est recommandé dans une recette de cuisson.*
- *N'utilisez pas de papier journal ou de serviettes en papier pour la cuisson.*
- *Ne faites pas sécher de vêtements dans un four à micro-ondes.*
- *Si de la fumée apparaît, arrêtez ou débranchez le four et gardez la porte fermée pour étouffer les flammes éventuelles.*
- **N'utilisez pas le four à micro-ondes à vide. Cela risquerait de l'endommager, de déclencher un feu, ou des étincelles à l'intérieur de celui-ci.**
- **Ne couvrez pas et n'obstruez pas les ouvertures d'aération de votre four.**

Risques de brûlures :

- **Le réchauffage de boissons peut provoquer un jaillissement brusque et différé de liquide en ébullition, aussi des précautions doivent être prises lorsque l'on manipule le récipient.**
- **Le contenu des biberons et des pots d'aliments pour bébés doit être remué ou agité et la température doit être vérifiée avant consommation, afin d'éviter les brûlures.**
- **Mise en garde : n'autorisez les enfants à utiliser le four sans surveillance que si des instructions appropriées leur ont été données leur permettant d'utiliser le four de façon sûre et de comprendre les dangers d'une utilisation incorrecte.**
- **Mise en garde : lorsque vous utilisez la fonction Grill ou Grill combiné, veillez à ce que les enfants n'utilisent le four que sous la surveillance d'un adulte en raison des hautes températures générées.**
- *Lorsque vous utilisez la fonction Grill ou Grill Combiné, l'intérieur du four, la porte et le plateau du four peuvent devenir très chauds. Prenez bien soin d'utiliser des gants pour retirer les plats du four et ne placez pas d'objet sur le dessus de l'appareil car il peut également devenir très chaud.*
- *Ne laissez pas l'appareil sans surveillance en cas de réchauffage ou de cuisson d'aliments dans des plats à usage unique en plastique, papier ou autres matériaux inflammables.*

Cet appareil est un appareil de Groupe 2 car il produit intentionnellement de l'énergie à fréquence radioélectrique pour le traitement de la matière et il est destiné à être utilisé dans un local domestique ou un établissement raccordé directement au réseau de distribution d'électricité à basse tension alimentant des bâtiments à usage domestique (Classe B).

Interférences radio

Le fonctionnement du four à micro-ondes peut provoquer des interférences avec votre radio, votre téléviseur ou tout autre équipement similaire.

Pour réduire ou supprimer les interférences éventuelles, prenez les mesures suivantes :

- Nettoyez la porte et la surface d'étanchéité de la porte.
- Réorientez l'antenne réceptrice de la radio ou du téléviseur.
- Déplacez le four à micro-ondes par rapport au récepteur.
- Eloignez le four à micro-ondes du récepteur.
- Branchez le four à micro-ondes sur une autre prise pour que le four et le récepteur utilisent des circuits différents.

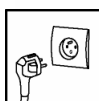

MISE A LA TERRE

Ce four à micro-ondes est équipé d'une prise électrique de terre. Il doit être branché sur une prise murale correctement installée et équipée d'une prise de terre.

ATTENTION : Une mauvaise utilisation de la prise de terre peut entraîner le risque de choc électrique.

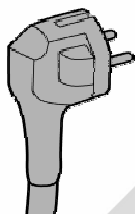

En cas de court-circuit, la mise à la terre réduit le risque de choc électrique en permettant au courant d'être évacué par le fil de terre.

Note : En cas de questions concernant la prise de terre ou le branchement électrique, veuillez consulter un personnel qualifié.

Si une rallonge est nécessaire, utilisez exclusivement une rallonge à trois fils équipée d'une terre.



DÉBALLAGE DU FOUR

Retirez tous les emballages et les accessoires situés à l'intérieur et à l'extérieur du four puis examinez-le avec soin pour savoir s'il n'a pas subi de dommages visibles durant le transport.

Si l'appareil a subi des dommages visibles comme une déformation de la porte, ne l'utilisez pas mais appelez un technicien du service après-vente.

Avant d'utiliser le four, nettoyez l'intérieur avec un chiffon humide.

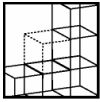

INSTALLATION DE L'APPAREIL

- Le produit doit être installé en respectant les règles nationales d'installation électrique.
- Placez le four sur une surface stable et plane. Laissez un espace de ventilation suffisant autour de l'appareil pour permettre une bonne ventilation. Laissez environ 20 à 30 cm au-dessus de l'appareil, 10 cm à l'arrière et 15 cm sur les côtés pour permettre une bonne ventilation.

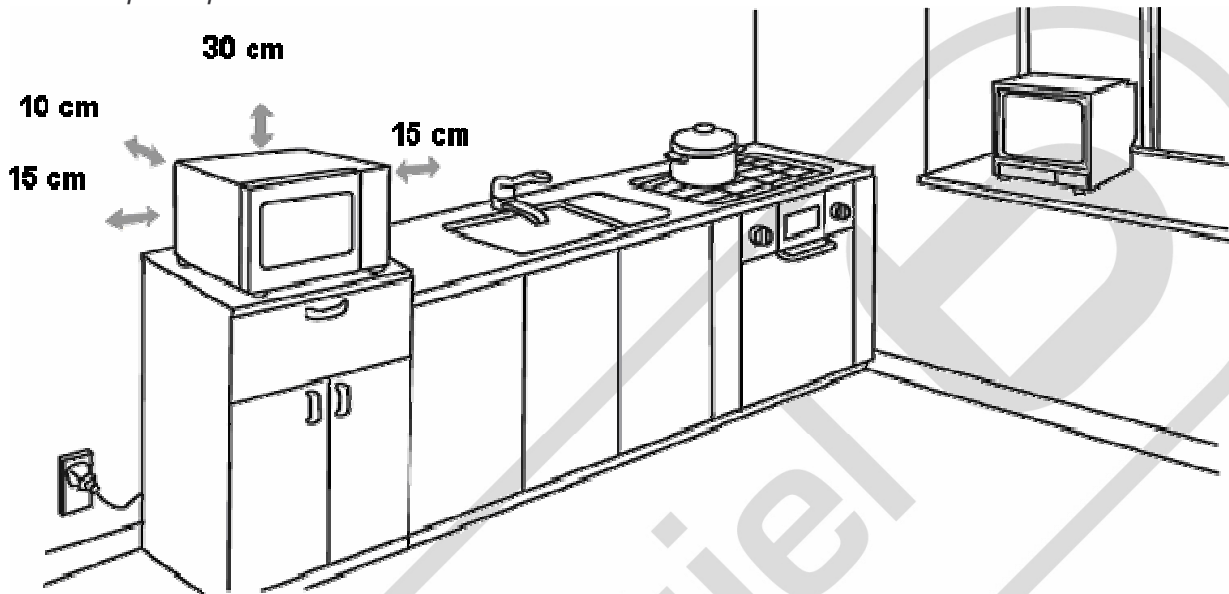

- Assurez-vous que rien n'obstrue les orifices de ventilation sur les côtés, le dessus et à l'arrière de l'appareil.
- **AVERTISSEMENT** : N'installez pas votre four sur une table de cuisson ou sur un appareil produisant de la chaleur. Votre four risque d'être endommagé et la garantie ne s'applique pas dans ce cas.
- N'installez pas ce four à l'air libre ni dans des locaux très humides ou excessivement chauds.
- Ne rien poser sur le four à micro-ondes.
- N'installez pas le four à micro-ondes dans un meuble fermé.
- Avant de brancher votre appareil, vérifiez que la tension électrique de votre domicile corresponde à celle indiquée sur la plaque signalétique du four et que la fiche du câble d'alimentation est adaptée à la prise de courant.
- Branchez votre four sur une prise murale équipée d'une terre.

ATTENTION ! Vous ne devez pas retirer le couvercle en mica (sortie d'ondes) qui est vissé dans la cavité du four afin de protéger le magnétron.



La température des surfaces accessibles (porte et surface extérieure) peut être élevée lorsque l'appareil fonctionne. Ce logo signifie que la partie où il est apposé peut devenir très chaude pendant le fonctionnement de l'appareil.



POUR LA PREMIERE UTILISATION

Comme la cavité du four ou les éléments de chauffe peuvent comporter de la graisse ou certains résidus de fabrication, il est courant qu'une odeur se dégage (voire même un peu de fumée) lors de la première utilisation. Ceci est normal et ne se reproduira plus après plusieurs utilisations. Aérez votre pièce en ouvrant les portes et fenêtres pour dissiper les odeurs. En conséquence, nous vous recommandons fortement de procéder comme suit : réglez le four en mode grill et faites-le fonctionner à vide plusieurs fois.

Attention ! Le fonctionnement à vide n'est possible qu'en mode grill. Il ne peut pas être effectué en mode combiné ou en mode micro-ondes.



GUIDE DES USTENSILES

Il est fortement recommandé d'utiliser des récipients adaptés et qui ne présentent aucun risque pour la cuisson au four à micro-ondes. Généralement, les récipients à base de céramique, verre et plastique résistants à la chaleur sont adaptés aux cuissons aux micro-ondes. Vérifiez que le récipient porte la mention « résiste au four à micro-ondes ».

Attention ! N'utilisez jamais d'ustensiles métalliques ou d'ustensiles qui ont des garnitures métalliques avec la fonction micro-ondes. Les ondes ne peuvent pas pénétrer le métal. Les objets métalliques provoquent des étincelles ou flashes qui peuvent conduire à de sérieux dommages sur votre appareil.

Vous pouvez utiliser le tableau ci-dessous comme référence.

Matériau du récipient	Micro-ondes	Grill	Combi	Remarques
Céramique thermorésistant	Oui	Non	Non	N'utilisez jamais de céramiques décorées avec bords métalliques ou vernis.
Plastique thermorésistant	Oui	Non	Non	Ne pas utiliser pour une cuisson à micro-ondes de longue durée.
Verre thermorésistant	Oui	Non	Non	Attention ! N'utilisez pas de récipient en verre cassé ou ébréché.
Grille métallique	Non	Oui	Oui	
Film plastique	Oui	Non	Non	Attention car tous les types de pellicule plastique ne conviennent pas aux micro-ondes. Consultez les instructions sur l'emballage.

- Pour des temps de cuisson courts, des récipients en plastique ou carton peuvent être utilisés, ainsi que des plats surgelés sous films plastiques, sous réserve que ces films aient été percés avec une fourchette au préalable pour permettre à la vapeur de s'échapper.
- Un plat brunisseur peut également être placé dans le micro-ondes. Référez-vous aux instructions du fabricant.
- *N'utilisez pas* de vaisselle en métal, fonte ou en faïence ayant des parties même minimales en métal (y compris argent ou or).
- Lorsque des aliments sont chauffés dans des récipients en matière plastique ou en papier, surveillez le four fréquemment à cause des risques d'incendie.
- *La chaleur des aliments peut se transmettre au récipient de cuisson et ce dernier peut devenir chaud. Utilisez des gants isolants pour manipuler les récipients.*
- *Il est conseillé d'utiliser des couvercles en verre ou en plastique ou un film adhésif pour :*
 - empêcher toute évaporation excessive (principalement pendant les très longs temps de cuisson),
 - réduire les temps de cuisson,
 - ne pas dessécher les aliments,
 - préserver l'arôme.

Le couvercle devra être percé de quelques trous ou disposer d'ouvertures pour que la pression ne s'accumule pas. Les sacs en plastique doivent obligatoirement être ouverts.

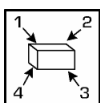

DESCRIPTION DE L'APPAREIL

Description générale du four

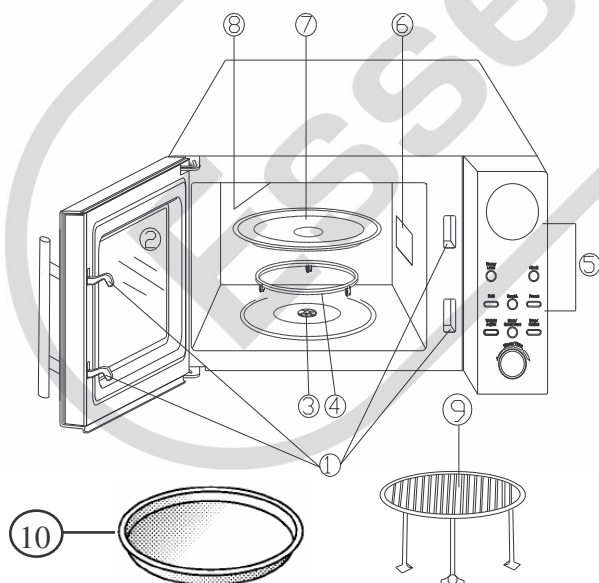

- 1) Système de verrouillage de sécurité de la porte
- 2) Hublot
- 3) Axe du plateau tournant
- 4) Anneau du plateau tournant
- 5) Panneau de commandes
- 6) Plaque en mica du guide d'ondes
- 7) Plateau en verre
- 8) Résistance du grill
- 9) Grille métallique
- 10) Plat brunisseur

Informations concernant la grille métallique (9)

Placez la grille métallique sur le plateau tournant. Elle permet à la chaleur de circuler correctement autour des aliments. Vous pouvez également l'utiliser pour chauffer deux plats simultanément.

Elle peut être utilisée en mode Gril et en mode combiné (micro-ondes + gril). Elle ne doit jamais être utilisée en mode micro-ondes seul.

Informations concernant le plat brunisseur (10)

Le plat brunisseur est un plat spécial micro-ondes au revêtement antiadhésif. Il permet de réchauffer des tartes, quiches ou pizzas précuites en préservant l'aspect croustillant de la pâte.

Utilisez ce plat avec les modes de cuisson combinée 1 et 2 de votre micro-ondes EG 231m.

Attention ! Ne coupez pas les aliments directement dans le plat brunisseur afin de ne pas abîmer le revêtement antiadhésif.

Description de l'écran d'affichage

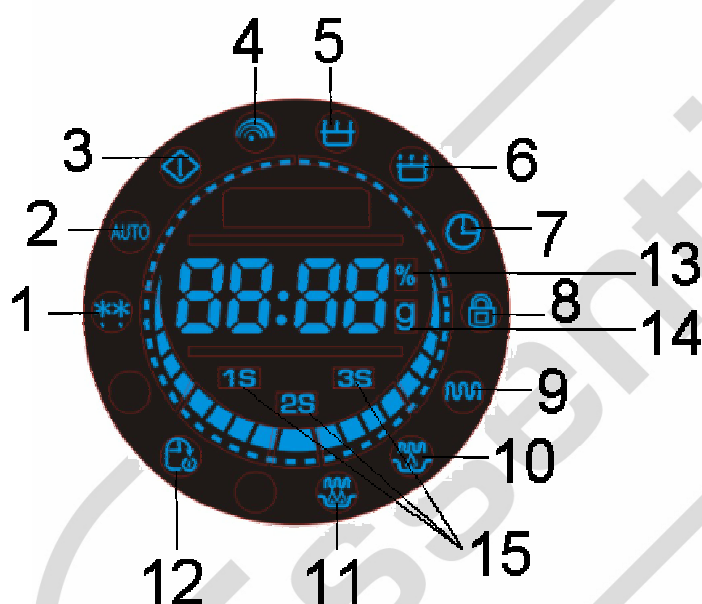

- (1) Décongélation
- (2) Programmes automatiques n°1 à 10
- (3) Départ/Pause
- (4) Fonction micro-ondes
- (5) Puissance micro-ondes haute (100% et 80%)
- (6) Puissance micro-ondes moyenne et basse (60%, 40%, 20% et 0%)
- (7) Horloge / Minuterie
- (8) Verrouillage sécurité enfant
- (9) Fonction Grill
- (10) Cuisson combinée 1
- (11) Cuisson combinée 2
- (12) Cuisson différée
- (13) Pourcentage de puissance micro-ondes
- (14) Poids (en grammes)
- (15) Etapes de cuisson 1, 2 et 3.

Description du panneau de commandes

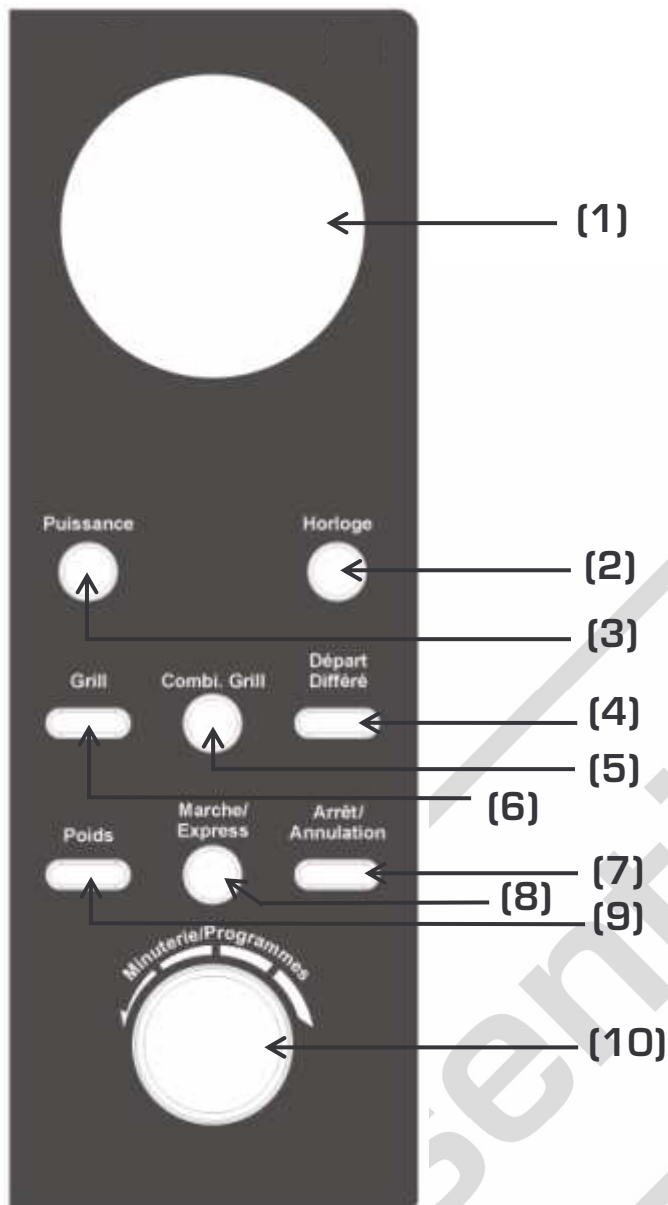

- (1) Ecran d'affichage
- (2) Réglage de l'heure
- (3) Sélection de la puissance du Micro-ondes (de 100% à 0%)
- (4) Réglage du départ différé
- (5) Fonctions Grill et micro-ondes combinées
- (6) Fonction Grill
- (7) Touche Arrêt/Annulation/Pause
- (8) Touche Marche/Départ rapide
- (9) Sélection du Poids
- (10) Bouton Minuterie / Programmes de cuisson automatique de 1 à 9 / Programme 10 : décongélation.

w	v	°C
mA		
L	cm	
ms	Hz	min

CARACTERISTIQUES TECHNIQUES

Modèle	EG 231m
Alimentation	230-240 V~ 50 Hz
Fréquence	2450 MHz
Puissance assignée micro-ondes	1400 W
Puissance assignée grill	1000 W
Volume	23 L
Diamètre extérieur du plateau tournant	270 mm
Dimensions hors tout (L x H x P)	483 x 389 x 281 mm
Poids net	15.5 kg

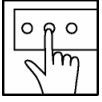

UTILISATION

1) Régler l'horloge

1. Branchez le four sur une prise murale équipée d'une prise de terre. Un signal sonore retentit et « 1:01 » apparaît sur l'afficheur.
2. Appuyez sur la touche **Horloge**. L'écran affiche « 12H ». Si vous appuyez de nouveau sur la touche **Horloge**, l'écran affiche « 24H ». Vous avez la possibilité de régler l'heure sur 12 heures ou 24 heures.
3. Après avoir choisi « 12H » ou « 24H », tournez le bouton **Minuterie/Programmes** pour régler les heures.
4. Appuyez sur la touche **Horloge** pour enregistrer les heures. Les minutes clignotent.
5. Tournez le bouton **Minuterie/Programmes** pour régler les minutes.
6. Appuyez sur la touche **Horloge** pour enregistrer l'heure.

2) La fonction micro-ondes basique

Vous n'appuyez que sur une seule touche. Cette fonction est très pratique pour réchauffer un verre d'eau ou un verre de lait. **Le four fonctionne à une puissance de 100% pendant 30 secondes.**

Exemple : Pour réchauffer un verre de lait :

1. Placez le verre de lait sur le plateau tournant et fermez la porte.
2. Appuyez sur la touche **Marche/Express**. La cuisson démarre automatiquement pour 30 secondes à une puissance de 100%.



Chaque pression supplémentaire sur la touche **Marche/Express** prolongera le temps de 30 secondes jusqu'à 10 minutes maximum.

3. Une fois le temps écoulé, l'appareil émet 3 bips sonores.

3) La fonction micro-ondes

La fonction Micro-ondes est utilisée pour réchauffer rapidement les aliments.

Vous avez 2 possibilités :

A) Cuisson rapide (puissance 100%)

Exemple : Pour réchauffer des aliments à une puissance de 100% pendant 5 minutes :

1. Sélectionnez la durée : « 5 :00 » en tournant le bouton **Minuterie/Programmes** vers la droite.
2. Appuyez sur la touche **Marche/Express** pour commencer la cuisson.

Autre possibilité pour le même exemple :

1. Appuyez une fois sur la touche **Puissance**. L'écran affiche « 100% » ; cela correspond à une puissance de 100% (Cf. tableau ci-dessous).
2. Sélectionnez la durée : « 5 :00 » en tournant le bouton **Minuterie/Programmes**.
3. Appuyez sur la touche **Marche/Express** pour commencer la cuisson.

NOTE : Pour la cuisson rapide, vous pouvez sélectionner une durée maximale de 10 minutes.

B) Sélection de la puissance

Exemple : Pour réchauffer des aliments à une puissance de 60% pendant 10 minutes :

1. Appuyez trois fois sur la touche **Puissance**. L'écran affiche « 60% » ; cela correspond à une puissance de 60% (Cf. tableau ci-dessous).
2. Sélectionnez la durée : « 10 :00 » en tournant le bouton **Minuterie/Programmes**.
3. Appuyez sur la touche **Marche/Express**.

Vous avez la possibilité de choisir entre 6 niveaux de puissance pour une durée maximale de 95 minutes.

Nombre de pressions à effectuer sur la touche Puissance	Affichage	Correspond à
1	100 %	100% de la puissance du micro-ondes
2	80 %	80 %
3	60 %	60 %
4	40 %	40 %
5	20 %	20 %
6	0 %	0 %

NOTE : Si vous sélectionnez la puissance « 0% », le four fonctionnera sans cuisson et sans émission d'ondes. Vous pouvez utiliser cette fonction comme une simple minuterie.

4) La fonction Grill simple

La fonction Grill vous permet de réchauffer et de faire dorer rapidement des aliments tels que les viandes, les poissons, etc.

1. Appuyez sur la touche **Grill**.
2. Tournez le bouton **Minuterie/Programmes** pour sélectionner un temps de cuisson.
3. Appuyez sur la touche **Marche/Express** pour démarrer la cuisson.
4. En fin de cuisson, l'appareil émet 3 bips sonores.

6) La fonction Grill combinée

Votre four possède les 2 modes de cuisson combinée suivants :

Cuisson combinée 1 : 30% micro-ondes + 70% grill

Cuisson combinée 2 : 55% micro-ondes + 45% grill

En utilisant les modes de cuisson combinée, le temps de cuisson est généralement plus court que lorsque l'on utilise les deux fonctions séparément.

Cuisson combinée 1

1. Appuyez une fois sur la touche **Combi**. Le témoin de cuisson combinée 1 s'affiche à l'écran.
2. Tournez le bouton **Minuterie/Programmes** pour sélectionner un temps de cuisson.
3. Appuyez sur la touche **Marche/Express** pour démarrer la cuisson.

Cuisson combinée 2

1. Appuyez deux fois sur la touche **Combi**. Le témoin de cuisson combinée 2 s'affiche à l'écran.
2. Tournez le bouton **Minuterie/Programmes** pour sélectionner un temps de cuisson.
3. Appuyez sur la touche **Marche/Express** pour démarrer la cuisson.

7) Programmes de cuisson automatique

Sélectionnez un type d'aliments et son poids, et le four ajuste automatiquement la puissance et le temps de cuisson. (Voir tableau ci-après).

1. Lorsque le four est à l'arrêt, tournez le bouton **Minuterie/Programmes** vers la gauche pour choisir un programme du n°1 au n°9 (voir tableau ci-après).
2. Appuyez une ou plusieurs fois sur la touche **Poids** pour choisir un poids.
3. Appuyez sur la touche **Marche/Express** pour commencer la cuisson.

Programmes	Poids	Affichage à l'écran	Temps (*)
N°1 Lait/café	1 tasse (200 ml)	1	2 min 10 sec
	2 tasses (400 ml)	2	3 min 10 sec
	3 tasses (600 ml)	3	4 min 10 sec
N°2 Riz	150 g	150 g	19 min
	300 g	300 g	22 min
	450 g	450 g	25 min
	600 g	600 g	28 min
N°3 Pâtes	100 g (avec 80 cl d'eau froide)	100 g	22 min
	200 g (avec 160 cl d'eau froide)	200 g	27 min
	300 g (avec 240 cl d'eau froide)	300 g	32 min
N°4 Pommes de terre	1 (environ 230 g)	1	De 1 à 6 min
	2 (environ 460 g)	2	De 2 à 8 min
	3 (environ 690 g)	3	De 3 à 12 min

N°5 Réchauffage automatique	200 g	200 g	1 min 30 sec
	300 g	300 g	2 min
	400 g	400 g	2 min 30 sec
	500 g	500 g	3 min
	600 g	600 g	3 min 30 sec
	700 g	700 g	4 min
	800 g	800 g	4 min 30 sec
N°6 Poisson	200 g	200 g	3 min
	300 g	300 g	4 min 20 sec
	400 g	400 g	5 min 40 sec
	500 g	500 g	7 min
	600 g	600 g	8 min 20 sec
N°7 Poulet	800 g	800 g	33 min
	1000 g	1000 g	36 min
	1200 g	1200 g	39 min
	1400 g	1400 g	42 min
N°8 Bœuf/Mouton	200 g	200 g	12 min
	300 g	300 g	15 min
	400 g	400 g	18 min
	500 g	500 g	21 min
	600 g	600 g	24 min
N°9 Brochettes	200 g	200 g	12 min
	300 g	300 g	15 min
	400 g	400 g	18 min
	500 g	500 g	21 min
	600 g	600 g	24 min

(*) Les temps de cuisson indiqués dans le tableau ci-dessus sont donnés à titre indicatif. Ils peuvent varier selon les aliments, le poids, etc. Vous pouvez ajuster ces temps de cuisson en fonction de vos goûts et préférences personnelles.

8) La fonction Décongélation automatique

Cette fonction permet de décongeler rapidement des aliments. Notez que le temps de décongélation peut varier en fonction de la nature des aliments, de leur poids, de leur consistance, etc. Pensez à ajuster le temps de décongélation en fonction du type d'aliment.

1. Lorsque le four est à l'arrêt, tournez le bouton **Minuterie/Programmes** vers la gauche pour choisir le programme n°10 : « Décongélation ».
2. Appuyez une ou plusieurs fois sur la touche **Poids** pour choisir un poids.
3. Appuyez sur la touche **Marche/Express** pour commencer la décongélation.

Programme N°10 « Décongélation »	Poids	Temps
	100 g	4 min 12 sec
	200 g	6 min 24 sec
	300 g	8 min 36 sec
	400 g	10 min 48 sec
	500 g	13 min
	600 g	15 min 12 sec
	700 g	17 min 24 sec
	800 g	19 min 36 sec
	900 g	21 min 48 sec
	1000 g	23 min
	1100 g	25 min 12 sec
	1200 g	27 min 24 sec
	1300 g	29 min 36 sec
	1400 g	31 min 48 sec
	1500 g	33 min
	1600 g	35 min 12 sec
1700 g	37 min 24 sec	
1800 g	39 min 36 sec	

9) Cuisson en plusieurs étapes

Vous pouvez choisir jusqu'à 3 étapes de cuisson. Vous entendez le signal sonore quand une étape est finie et que la suivante commence.

NOTE : *Vous ne pouvez pas sélectionner les programmes n° 1 à 10 pour la cuisson en plusieurs étapes.*

Exemple : *Vous souhaitez cuire un plat pendant 15 minutes en mode « Micro-ondes » à la puissance 100% puis 10 minutes en mode « Grill ». Procédez comme suit :*

1. **1^{ère} étape :** Appuyez une fois sur la touche **Puissance** pour sélectionner la fonction « Micro-ondes » à une puissance de 100% (affichage « 100% »).
2. Sélectionnez la durée : « 15:00 » en tournant le bouton **Minuterie/Programmes**.
3. **2^{ème} étape :** Appuyez sur la touche **Grill** pour sélectionner la fonction « Grill ».
4. Sélectionnez la durée : « 10:00 » en tournant le bouton **Minuterie/Programmes**.
5. Appuyez sur la touche **Marche/Express** pour commencer la cuisson.

10) Cuisson en différé

Cette fonction vous permet de programmer une cuisson en départ différé.

Pour cela, il est impératif de régler l'horloge au préalable (Cf. Paragraphe 1 « Régler l'horloge »).

1. *Après avoir réglé l'horloge, sélectionnez un programme (parmi les programmes « Micro-ondes », « Grill » ou « Combi »).*
2. *Tournez le bouton **Minuterie/Programmes** pour choisir un temps de cuisson.*
3. *Appuyez sur la touche **Départ différé** pour programmer le départ différé. Les heures clignotent.*
4. *Tournez le bouton **Minuterie/Programmes** pour régler l'heure à laquelle vous souhaitez que la cuisson débute.*
5. *Appuyez sur la touche **Départ différé** pour enregistrer les heures. Les minutes clignotent.*
6. *Tournez le bouton **Minuterie/Programmes** pour régler les minutes.*
7. *Appuyez sur la touche **Départ différé** pour enregistrer les minutes.*

Note : Vous pouvez sélectionner jusqu'à 3 étapes de cuisson. Les programmes automatiques n° 1 à 10 ne peuvent pas en faire partie. Répétez alors les étapes 1 à 7 indiquées ci-dessus.

8. *Le départ différé est enregistré. La cuisson démarrera à l'heure que vous avez programmée.*

NOTE : *Vous pouvez appuyer sur la touche **Départ différé** dans l'intervalle entre votre programmation et le départ différé pour vous rappeler l'heure du départ différé programmée.*

Pour annuler un départ différé, *appuyez sur la touche **Départ différé** puis, sur la touche **Arrêt/Annulation**.*

11) Verrouillage sécurité enfants

A) Verrouillage

*Lorsque le four est à l'arrêt, appuyez sur la touche **Arrêt/Annulation** pendant 3 secondes. Un signal sonore retentit et le symbole de verrouillage de sécurité s'affiche à l'écran.*

B) Déverrouillage

*Lorsque votre four est en mode de verrouillage enfants, appuyez sur la touche **Arrêt/Annulation** pendant 3 secondes. Un signal sonore retentit et le symbole de verrouillage de sécurité disparaît.*

13) Informations utiles complémentaires

- En fin de cuisson, l'écran affichera **End** (Fin) et vous entendrez trois bips sonores vous invitant à retirer les aliments du four. Si vous n'appuyez pas sur le bouton **Arrêt/Annulation** ou si vous n'ouvrez pas la porte du four, il continuera à sonner toutes les 2 minutes.

Pour faire une pause lors de la cuisson :

- Vous pouvez appuyer sur la touche **Arrêt/Annulation** en cours de cuisson pour faire une pause.

- Appuyez sur la touche **Marche/Express** pour reprendre la cuisson.

- Appuyez une seconde fois sur la touche **Arrêt/Annulation** pour arrêter la cuisson (avant la fin du temps de cuisson programmé).

- Lors d'une cuisson, vous pouvez appuyer à tout moment sur la touche **Horloge** pour afficher l'heure actuelle (à condition d'avoir réglé l'horloge au préalable).

- En mode « Micro-ondes », vous pouvez appuyer sur la touche **Puissance** à tout moment pendant la cuisson pour vous rappeler le réglage (ex : « 80% ») que vous avez sélectionné.

- Lorsque vous avez sélectionné un programme de cuisson, si vous n'appuyez pas sur la touche **Marche/Express** dans les 30 secondes pour confirmer votre choix, la programmation sera annulée. L'écran revient en mode « Horloge » (affichage de l'heure).



NETTOYAGE & ENTRETIEN



DEBRANCHEZ LE CORDON D'ALIMENTATION DE LA PRISE DE COURANT AVANT DE PROCEDER AU NETTOYAGE ET, SI POSSIBLE, LAISSEZ LA PORTE OUVERTE POUR DESACTIVER LE FOUR.

Il est recommandé de nettoyer le four régulièrement et d'enlever tout dépôt alimentaire : si l'appareil n'est pas maintenu dans un bon état de propreté, sa surface pourrait se dégrader et affecter de façon inexorable la durée de vie de l'appareil et conduire à une situation dangereuse.

- *Gardez la cavité interne du four toujours propre et sèche, en la nettoyant régulièrement avec un chiffon doux. N'utilisez pas de détergents abrasifs car vous risquez de rayer ou d'endommager la peinture.*
- *Les éclaboussures ou les projections de nourriture sur la face intérieure de la porte, ainsi que sur les joints de porte et les parties avoisinantes doivent être nettoyées quotidiennement avec de l'eau chaude savonneuse. Rincez à l'eau claire et séchez soigneusement. Il est préférable d'entretenir les parties métalliques de la porte avec un chiffon humide. N'utilisez pas de brosse, d'éponge à récurer ou de tampon abrasif.*
- *En cas de détérioration des joints de porte ou des parties avoisinantes, vous ne devez pas faire fonctionner le four avant sa remise en état par un technicien qualifié du service après-vente.*
- *L'extérieur du four est en métal peint. Nettoyez-le avec un chiffon doux légèrement humidifié d'eau chaude savonneuse. Rincez et séchez soigneusement avec un chiffon propre et sec. **Attention ! Veillez à ne pas faire pénétrer d'eau à l'intérieur de l'appareil par les ouvertures de ventilation.***
- *Nettoyez le panneau de commandes avec précaution. Essuyez-le avec un chiffon doux légèrement humide (avec de l'eau uniquement). N'utilisez pas de produits chimiques. Évitez les excès d'eau.*
- **Contrôlez régulièrement l'état de propreté de la plaque mica (sortie d'ondes) située à l'intérieur de la cavité du four. Attention : une accumulation excessive de résidus alimentaires sur la plaque mica peut provoquer des arcs électriques à l'intérieur de la cavité. Les projections incrustées pourraient surchauffer, fumer ou déclencher un incendie.**
- **Ne retirez pas le couvercle de guide d'ondes (la plaque en mica).**
- *Vous pouvez nettoyer la grille, le plat brunisseur, le plateau tournant, l'axe et l'anneau du plateau tournant une fois refroidis avec une éponge douce et de l'eau chaude savonneuse. Rincez-les à l'eau claire et séchez-les soigneusement avec un chiffon doux.*



GUIDE DE DEPANNAGE

ATTENTION ! Afin de prévenir tout danger, il est impératif, en cas de problème, de s'adresser au service après-vente de votre magasin revendeur ou à un électricien qualifié et agréé pour ce type de réparation.

Fonctionnement normal	
Four à micro-ondes interférant avec la réception de votre téléviseur	La réception des téléviseurs et postes de radio peut être brouillée lorsque le four à micro-ondes fonctionne. Cette interférence est similaire à celle que génèrent les petits appareils électriques comme les mixers, les aspirateurs et les ventilateurs électriques. Ceci est normal.
Lumière du four faible	Au cours d'une cuisson aux micro-ondes à faible puissance, la lumière du four peut baisser d'intensité. Ceci est normal.
Accumulation de vapeur sur la porte, de l'air chaud s'échappe des ouvertures d'aération	Pendant la cuisson, de la vapeur se dégage des aliments. Celle-ci est principalement évacuée par les trous d'aération mais une faible quantité s'accumule sur les surfaces froides comme la porte du four. Ceci est normal.
Four utilisé accidentellement sans aliment à l'intérieur.	L'utilisation du four à vide ne l'endommagera pas si elle est de courte durée. Mais ceci n'est pas recommandé.

Problèmes	Causes possibles	Solutions
Le four ne fonctionne pas	Le cordon d'alimentation n'est pas correctement branché.	Débranchez l'appareil, attendez 10 secondes, puis rebranchez-le.
	Fusion des fusibles ou action du disjoncteur.	Remplacez le fusible ou réenclenchez le disjoncteur (réparé par des techniciens professionnels de notre société).
	Problème avec la prise électrique.	Essayez la prise en y branchant d'autres appareils électriques.
Le four ne chauffe pas	La porte est mal fermée.	Fermez bien la porte.
Le plateau tournant en verre fait du bruit lorsque le four à micro-ondes est en marche	La surface d'appui des roulettes de l'anneau du plateau et le fond du four sont sales.	Reportez-vous au paragraphe Nettoyage & Entretien pour nettoyer les surfaces sales.

SI AUCUNE DES ACTIONS CI-DESSUS NE RESOUT LE PROBLEME, CONTACTEZ UN TECHNICIEN QUALIFIE. N'ESSAYEZ PAS DE REGLER OU DE REPARER LE FOUR VOUS-MEME.